

AARDAPPELROOIERS



AR-3BX AR-4BX AR-3W AR-4W

AARDAPPELS ROOIEN ZONDER COMPROMIS

A LOOFKLAPPER

- Hydrostatische aandrijving
- Loofafvoerband met 2 draairichtingen
- Pendelende midden ophanging
- Elektronische hoogteregeling d.m.v. sleptasters en balans

B ROOIBEKKEN

- Universele schaarhouders
- Breekboutbeveiliging op iedere rooischaar
- Hydraulisch aangedreven schijven (diameter 106 cm)
- Loofintrekwieken (kunststof 400 mm)
- Elektronische diepteregeling 1 sleptaster per rooibek
- Aparte bediening van rooibekken in verband met rooien van spuitsporen
- Schaarafsluiters

C ZEEFMATTEN

Algemeen

- Dubbele nokkenriemen met beschermnokken aan bovenzijde van de riem (tussen de spijlen)
- Slipvrije aandrijving met PUR aandrijftandwielen, snel uitwisselbaar door gedeelde bevestiging op vaste naaf
- Omkeerfunctie zeefmatten vanuit de cabine
- Berubberde loofrol na 2e en 3e zeefmatten, verstelling en draairichting regelbaar vanuit cabine

1e zeefmatten

- Snelheid 1e matten onafhankelijk regelbaar van de overige matten
- Snelheid van 1e matten afhankelijk van rooisnelheid

2e zeefmatten

- Hydraulisch aangedreven excenterschudders onder
- Snelheid 2e matten vanuit cabine regelbaar (gekoppeld aan 3e en 4e matten)

3e zeefmatten

- Standaard met gevulkaniseerde spijlen

D REINIGINGSUNITS

- Keuze uit (een combinatie van) axiaalrollenset, PSHS systeem en steile egelband
- Axiaalrollenset optioneel met bypassmat voor het rooien in verschillende grondsoorten

E VERDEELBANDEN ONDER

- Verdeelbanden steek 35 mm met volledig gevulkaniseerde spijlen

✓ **KWALITEIT:**
**VAN LOOFKLAPPER
TOT LOSBAND**



F OPVOERELEVATOR

- Unieke elevatorband met groot volume elevatorzakken, waardoor een lage bandsnelheid mogelijk is
- Hydraulisch aangedreven met toerental regeling afhankelijk van belasting of werkdruk
- Dubbele nokkenriem met asynchrone draaisnelheid zorgt voor productvriendelijke behandeling

G VERDEELBANDEN BOVEN

- Verdeelbanden steek 35 mm met volledig gevulkaniseerde spijlen

H BUNKERVULBAND

- Band met rubber meenemers
- Laser sensor voor automatische bunkervulling met lage valhoogte (ongevoelig voor stof of vuil)

I BUNKER

- Bunkerinhoud 14 ton
- Hydraulisch aangedreven bodemmat breedte 1.200 mm
- Zware aandrijfketting met grote rollen
- PVC meenemers (zoals in stortbunkers)
- Productvriendelijke overgang naar bunkerlosband, door terugrollen van het product te voorkomen

J BUNKERLOSBAND

- Volledig automatisch bunkerlosprogramma, voorkomt rollen van product op de overgang tussen bodemmat en bunkerlosband. Het programma werkt zowel bij stilstaand lossen als rijdend lossen
- Praktische breedte voor het gemakkelijk afvullen van kippers of containers (ook tijdens het rooien)
- Bunkerlosband met knik voor kleinste mogelijke valhoogte aan het einde van de losband in de kipper of container
- Speciale bandconstructie met grote laagdikte over de bunkerlosband, maakt snel lossen mogelijk (een must bij stilstaand lossen)
- Bandsnelheid regelbaar op joystick

ROOIKANAAL

De kunststof rooischaren in combinatie met de grote diameter schijven garanderen een probleemloze opname. Het rooikanaal is vrij van obstakels en versmalt niet. Het zeefoppervlak is ongeëvenaard, waardoor de grond onder alle omstandigheden van de productstroom gescheiden wordt. De doordachte constructie voorkomt verstoppingen.



OPVOERELEVATOR

Het unieke ontwerp van de opvoerelevator combineert capaciteit met een productvriendelijke behandeling. Door een grote inhoud per elevatorzak, draait de elevatorband langzaam. De dubbele nokkenriemen met ongelijke draaisnelheid, zorgen voor een uniek concept van vulling en lediging van de elevatorzakken. Het product wordt op de volgende transportband 'gelegd'.



BUNKER

De transportcapaciteit wordt efficiënter benut door de 14 tons bunker. Een 3-assige landbouwkipper door twee bunkers gevuld, waardoor een combinatie uitgespaard kan worden. Een lasersensor aan de top van de bunkervulband zorgt voor een automatische bunkervulling met de laagst mogelijke valhoogte. De snelheidsregeling van de bunkerbodembodem en de bunkerlosband wordt automatisch op elkaar afgestemd, waardoor terugrollen van het product voorkomen wordt.



BETROUWBAARHEID

Alle aandrijvingen zijn zover mogelijk naar de buitenkant van het chassis gebracht, waardoor onderhoudswerkzaamheden eenvoudig uitgevoerd kunnen worden. Door het gebruik van standaardcomponenten, zijn onderdelen makkelijk te verkrijgen. De service wordt rechtstreeks gecoördineerd vanuit de fabriek. De AR-4BX heeft een gunstige gewichtsverdeling, zodat in alle veld- en weersomstandigheden geroid kan worden.



✓ REINIGINGSMODULES

Door de variëteit aan reinigingsmodules heeft u de mogelijkheid een rooier samen te stellen die voldoet aan uw eisen.

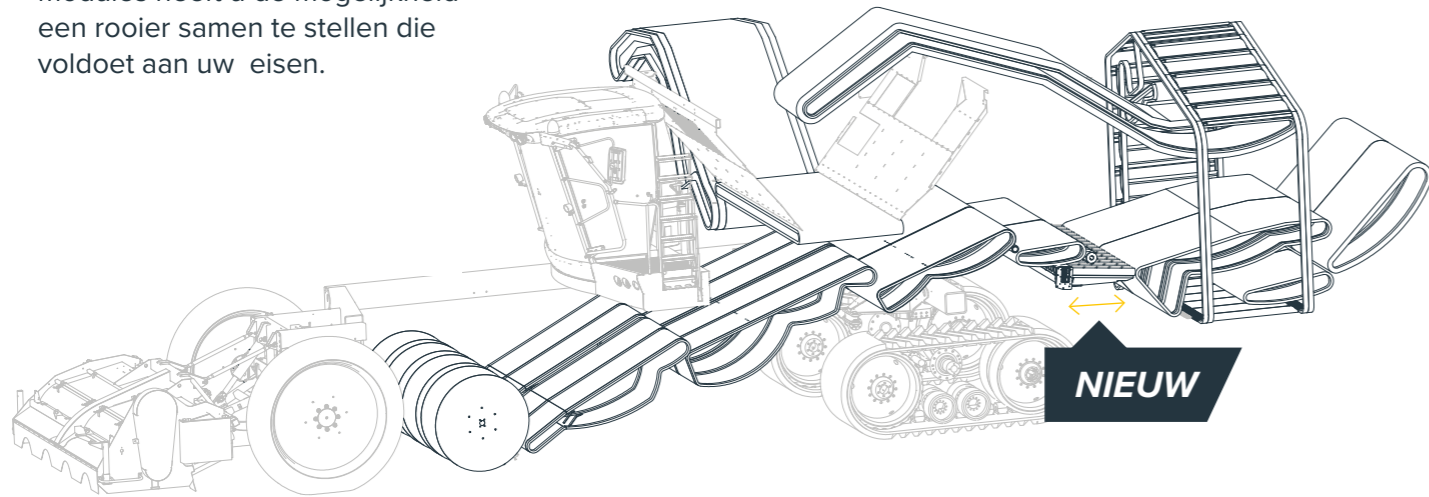

TYPE 74.727 3 zeefmatten, vario bypass mat, axiaalrollen systeem 4e zeefmat, steile egelband

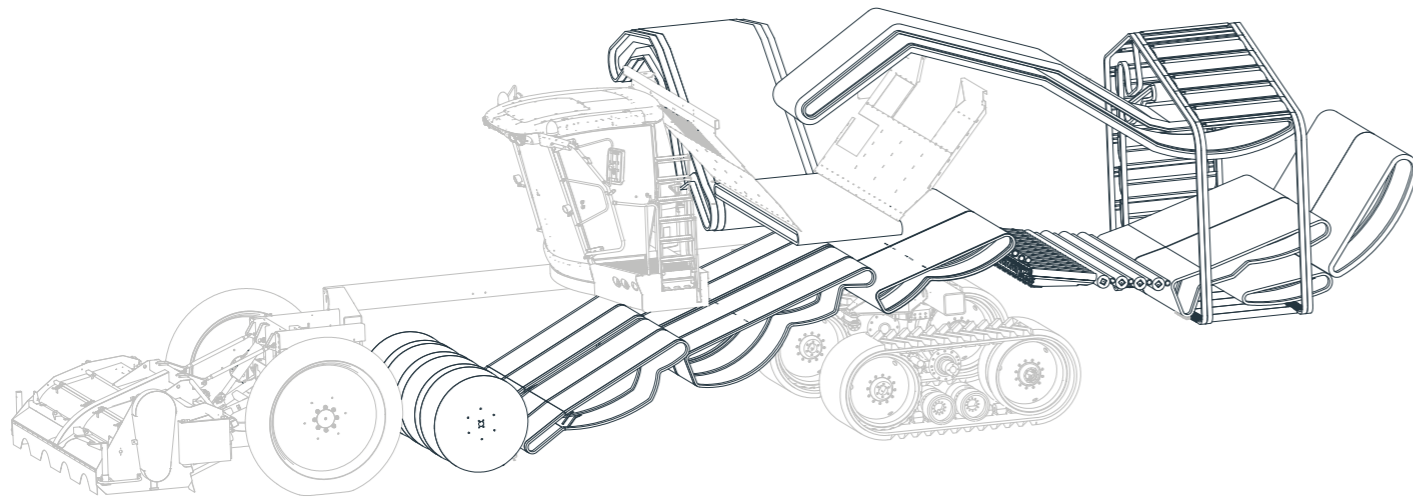

TYPE 74.793 3 zeefmatten, axiaalrollen systeem, PSHS systeem, 4e zeefmat, steile egelband

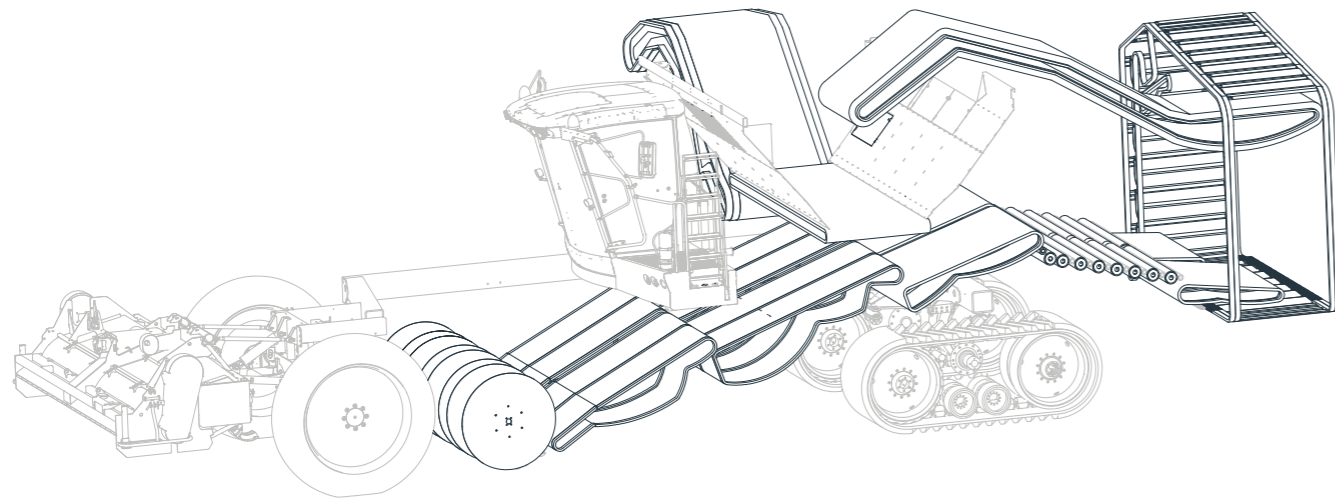

TYPE 75.790 3 zeefmatten, dubbel PSHS systeem



EENVOUDIGE BEDIENING EN COMFORT

Ruime en luxe Claas Vista 2 cabine biedt de machinist alle comfort. De bediening is eenvoudig en binnen handbereik. Een uitgebreid camerasysteem en het pilot screen geven in één oogopslag een overzicht van de essentiële informatie. Daarnaast is het mogelijk een aantal voorinstellingen in te geven, zodat met één druk op de knop gewisseld kan worden als de omstandigheden er om vragen.

De cabine heeft een weg- en veldstand, zodat de machinist ten alle tijden een perfect zicht heeft.





DE MEEST GEAVANCEERDE WAGENROOIER

De Oxbo zelfrijdende 3- of 4-rijige wagenrooier toont al bijna een decennium lang zijn klasse. Of het nu gaat om het rooien van aardappelen of andere knolgewassen, deze machine maakt het verschil.

Het ontwerp van de machine zorgt voor ongekeerde capaciteit en betrouwbaarheid door het grote reinigingsoppervlak en de keuze uit verschillende reinigingsopties. De openheid van het chassis geeft de machinist een uitstekend zicht op de werkzaamheden en het maakt de machine zeer onderhoudsvriendelijk. De laagst mogelijke valhoogtes in combinatie met de unieke afvoerband met zwanenhals resulteren in een uiterst vriendelijke behandeling van het product.

**AR 3W
AR 4W**

UNIEKE KENMERKEN

- ✓ Bufferband (ca. 2,5 m³) voor continu rooien
- ✓ Ongeëvenaarde reinigingscapaciteit
- ✓ Uitstekend zicht op de rooiwerkzaamheden
- ✓ Alle matten hebben dezelfde breedte: géén versmallingen of obstakels in de productstroom
- ✓ Keuze uit groot aantal verschillende reinigingsopties
- ✓ Laagst mogelijke valhoogte op alle overgangen en, door het unieke ontwerp van de afvoerband, naar de trailer of kipper

De Oxbo rooimachines zijn naast het rooien van aardappelen geschikt voor de oogst van talloze andere knolgewassen. Meer weten over de mogelijkheden? Neem contact op met een van onze medewerkers.